

修订		版本	A
项目	描述	日期	

正式图纸

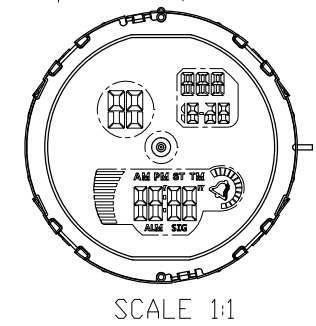
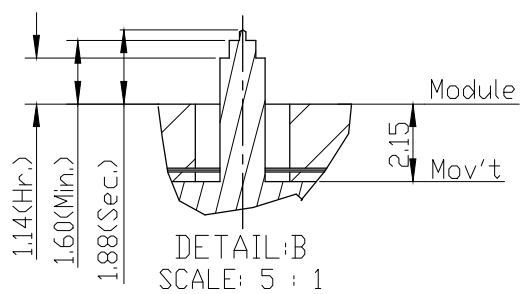
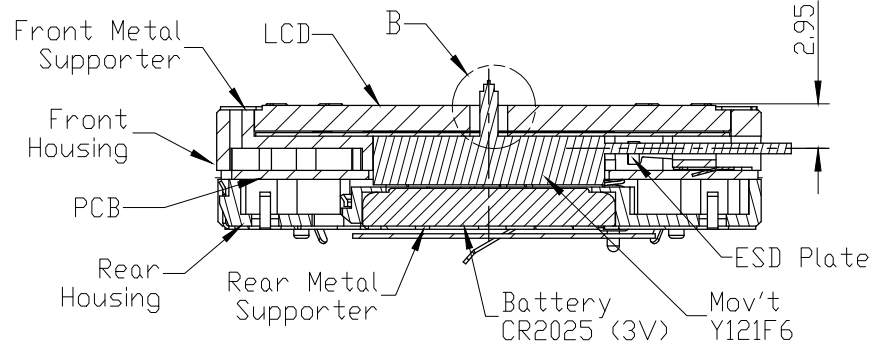
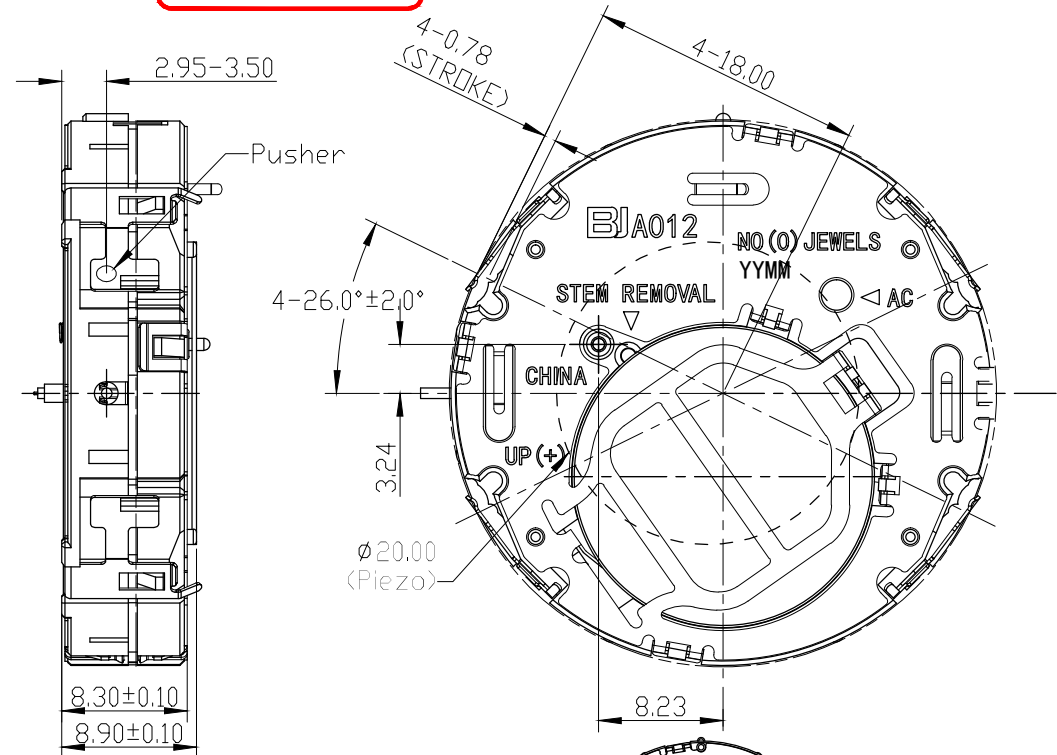
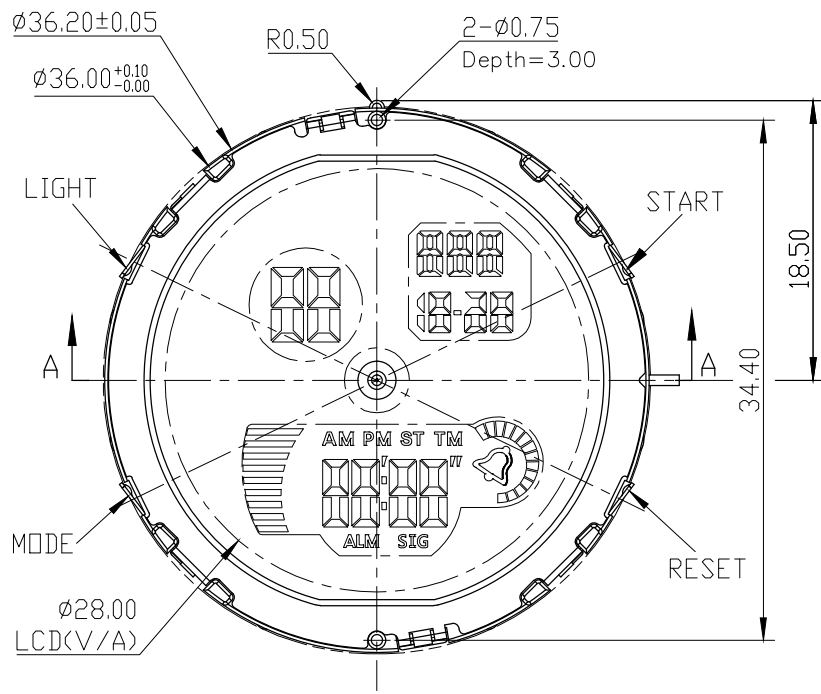

说明:

SECTION A-A

- 机芯尺寸(包含突出):  $\phi 36.20 \pm 0.05$
- 机芯尺寸(不包含突出):  $\phi 36.00$
- 机芯厚度(包含蜂鸣片):  $8.90 \pm 0.10^{+0.10}_{-0.0}$
- 建议配壳尺寸(不含面圈厚度):  $\phi 36.15^{+0.05}_{-0.0} \times 8.85^{+0.05}_{-0.0}$
- LCD TYPE: TN

型号	BJA012	设计	核对	批准	视图
		肖春兰	Billy	Billy	
名称	装配图 (配20mm陶瓷片)	2019. 10. 15	2019. 10. 15	2019. 10. 15	
结构	共用BJF330结构和COB	第 1 页, 共 2 页		比例: 2 : 1	
绘图单位:	mm	BAO JIE ELECTRONICS (SHEN ZHEN) LIMITED 宝捷时计电子(深圳)有限公司			
普通公差:	$\pm 0.10$				

正式图纸

修订		版本	A
项目	描述	日期	

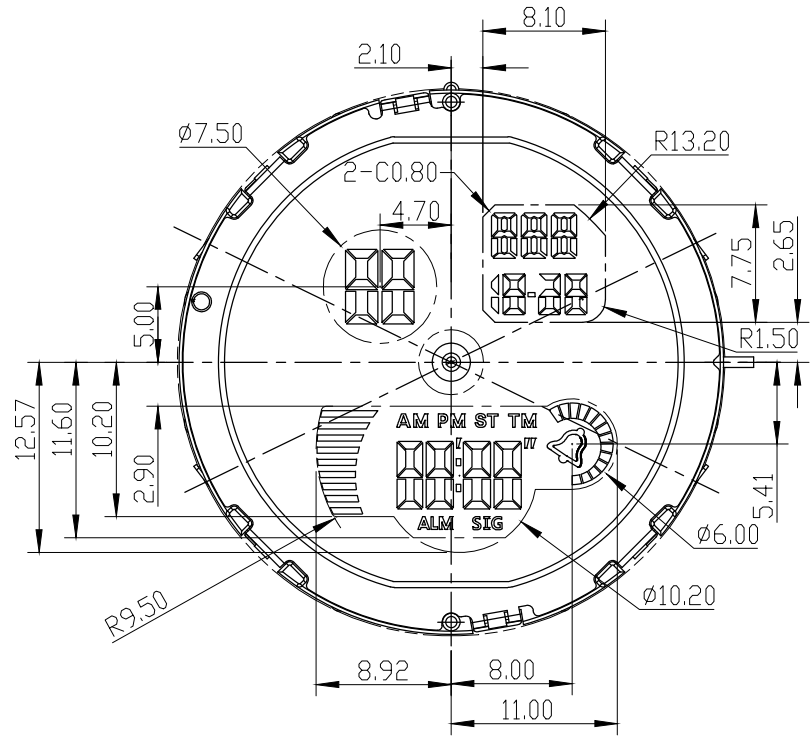

假动画显示

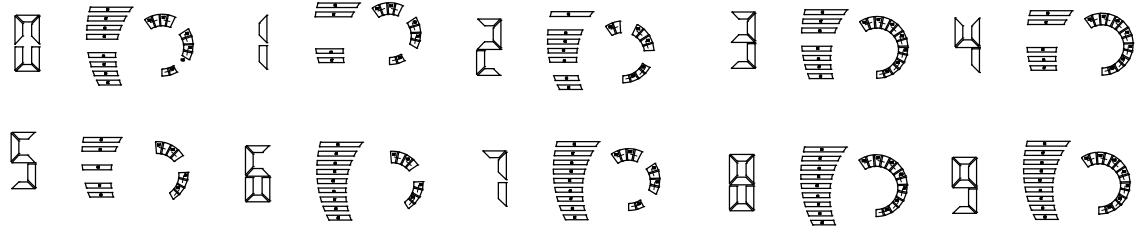

星期显示

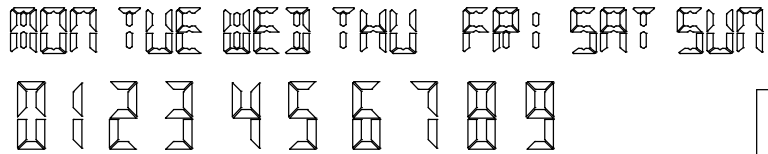

型号	BJA012	设计	核对	批准	视图
		肖春兰	Billy	Billy	
名称	显示资料	2019.10.15	2019.10.15	2019.10.15	
材料		第 2 页, 共 2 页			比例: 2 : 1

绘图单位: mm  
普通公差: ±0.10

**BJ**® BAO JIE ELECTRONICS (SHEN ZHEN) LIMITED  
宝捷时计电子(深圳)有限公司