

正式图纸

修订		版本	A
项目	描述	日期	

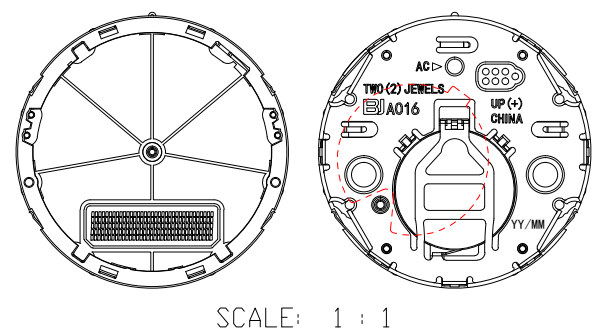
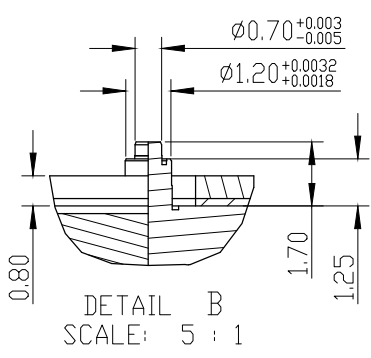
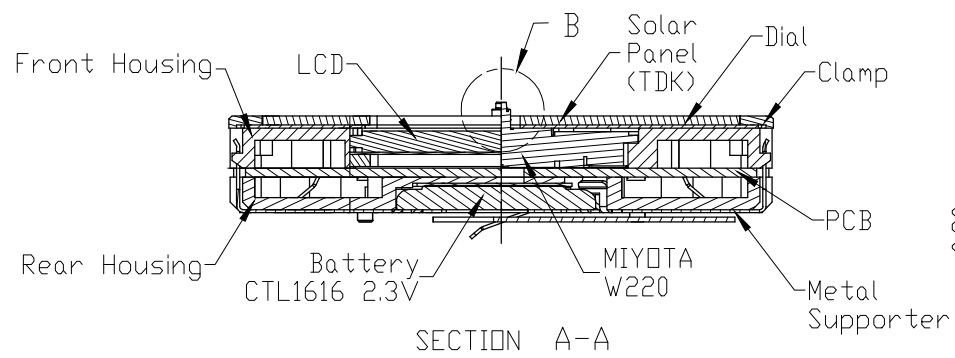
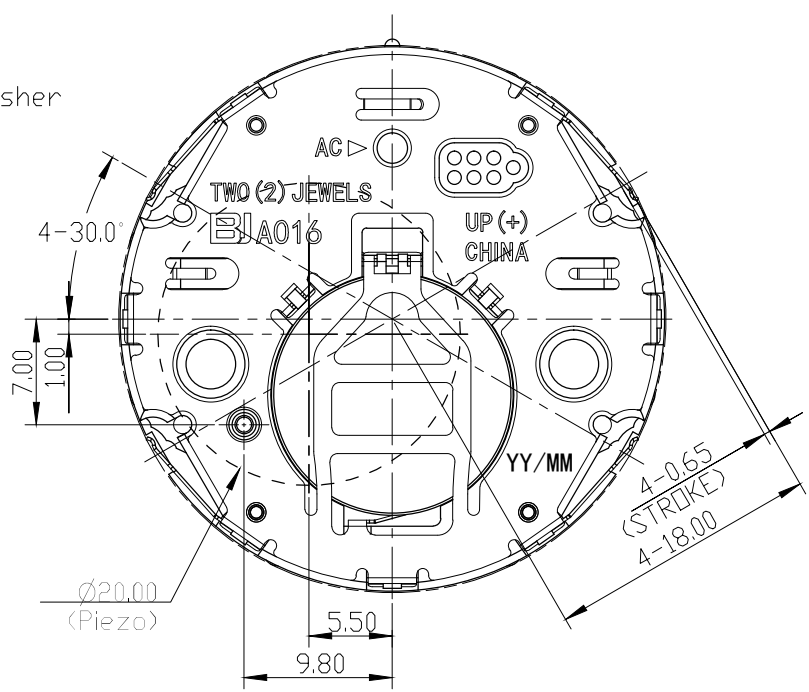
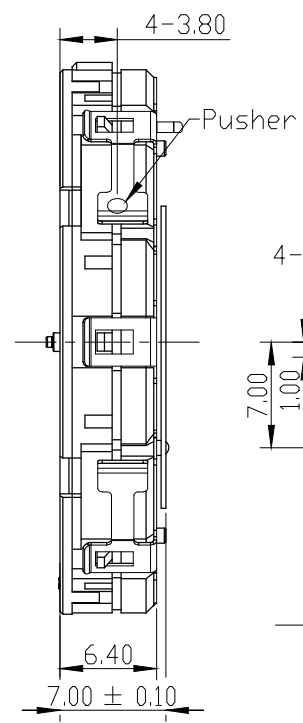
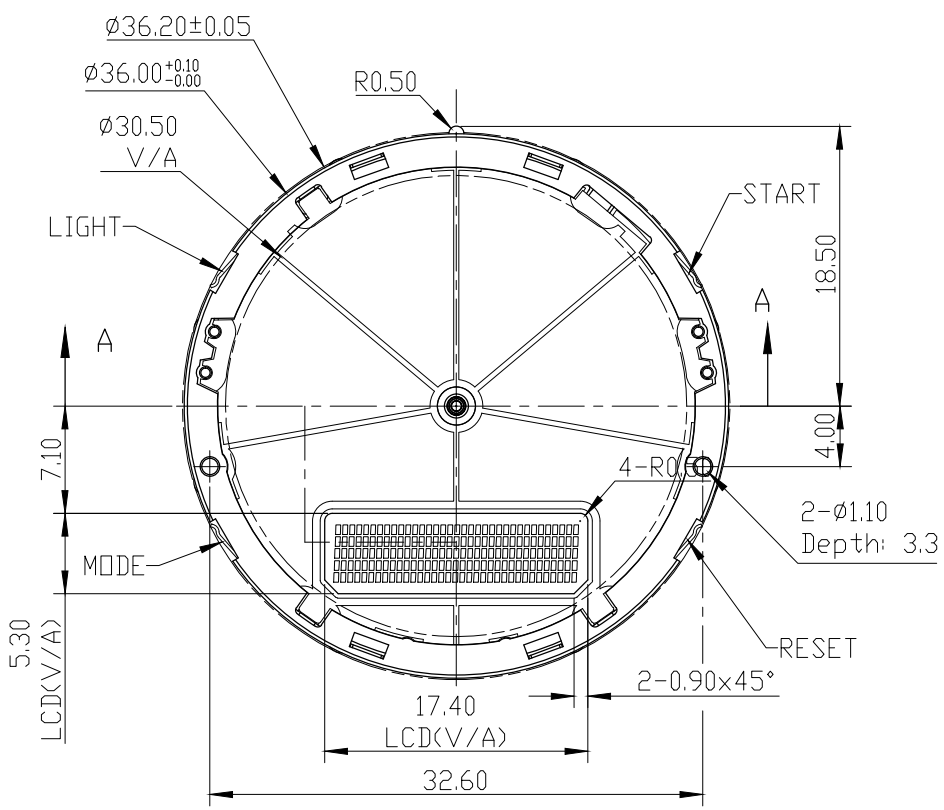

- 说明:
- 机芯尺寸(包含突出): $\phi 36.20 \pm 0.05$
 - 机芯尺寸(不包含突出): $\phi 36.00^{+0.10}_{-0.00}$
 - 机芯厚度(包含蜂鸣片): 7.00 ± 0.10
 - 建议配壳尺寸(不含面圈厚度): $\phi 36.15^{+0.05}_{-0} \times 6.95^{+0.05}_{-0}$
 - 时/分针不平衡力: $0.6 \mu\text{N} \cdot \text{m max.}$
 - LCD Type: FSTN

型号	BJA016	设计	核对	批准	视图
		梁华成	Billy	Billy	
名称	装配图	2020.11.26	2020.11.26	2020.11.26	
材料		第 1 页, 共 4 页		比例: 2 : 1	

绘图单位: mm
普通公差: ± 0.10

BJ® BAO JIE ELECTRONICS (SHEN ZHEN) LIMITED
宝捷时计电子(深圳)有限公司

修订		版本	A
项目	描述	日期	

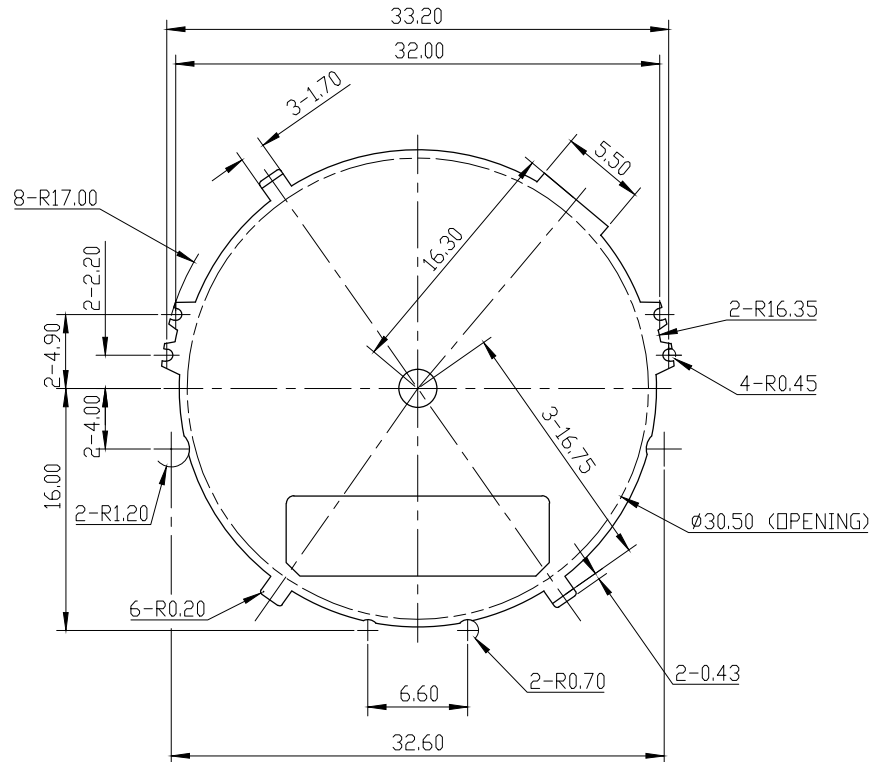

FRONT SIDE, MATT. FINISHING

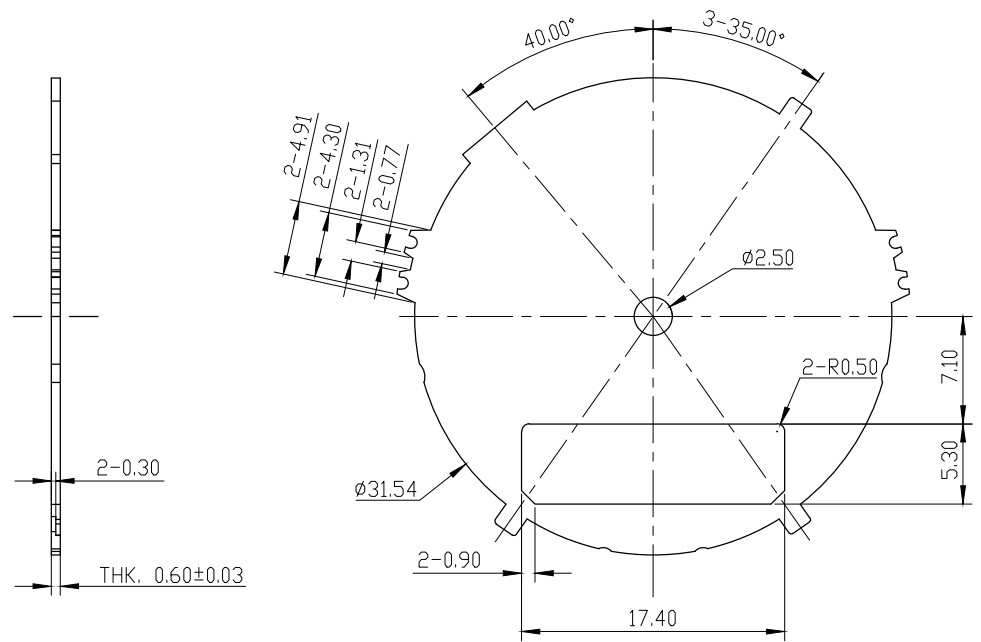

BACK SIDE, GLOSS FINISHING

技术要求:

- 1、外表面(包含侧面)不能有变形、缩水、水纹、不平、刮伤等不良现象,并且火花纹需均匀,光洁度需一至;
- 2、不允许有批峰;
- 3、顶针位低出平面0.2mm.

型号	BJA016	设计	核对	批准	视图
		梁华成	Billy	Billy	
名称	透明字面	2020.11.12	2020.11.12	2020.11.12	
材料	PC, TRANSPARENT	第 2 页, 共 4 页			比例: 2 : 1
绘图单位: mm 普通公差: ±0.10		BAO JIE ELECTRONICS (SHEN ZHEN) LIMITED 宝捷时计电子(深圳)有限公司			

修订		版本	A
项目	描述	日期	

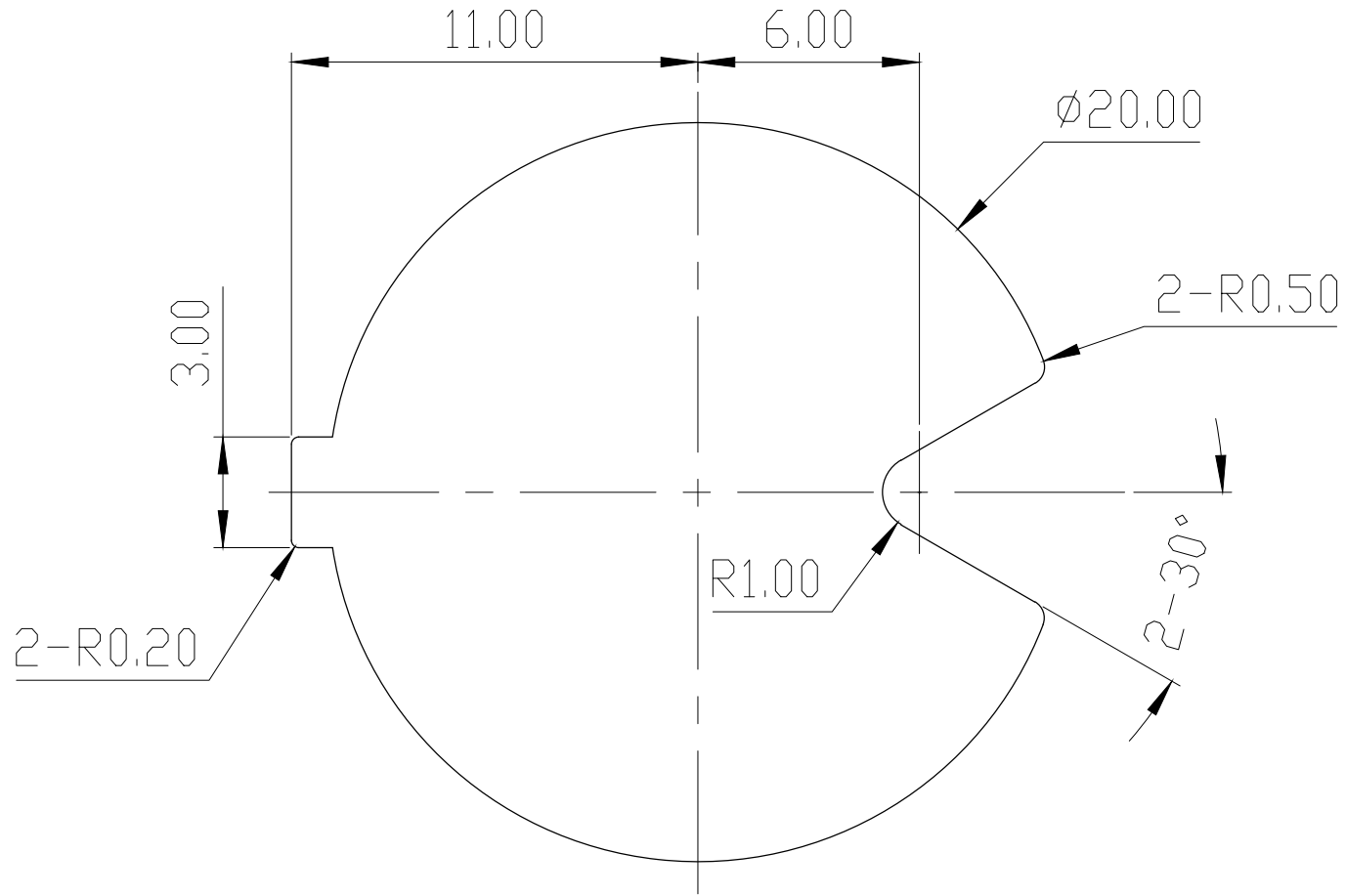

型号	BJA013(共用)	设计	核 对	批 准	视 图
	Part No. : 3PAS-BJA013X+01	梁华成	Billy	Billy	
名 称	绝缘纸	2020.04.02	2020.04.02	2020.04.02	
材 料	0.1mm, 白色 PET, 底做可移胶	第 3 页, 共 4 页			比例: 5 : 1
绘图单位: mm 普通公差: ± 0.10		BAO JIE ELECTRONICS (SHEN ZHEN) LIMITED 宝捷时计电子(深圳)有限公司			

修订		版本	B
项目	描述	日期	

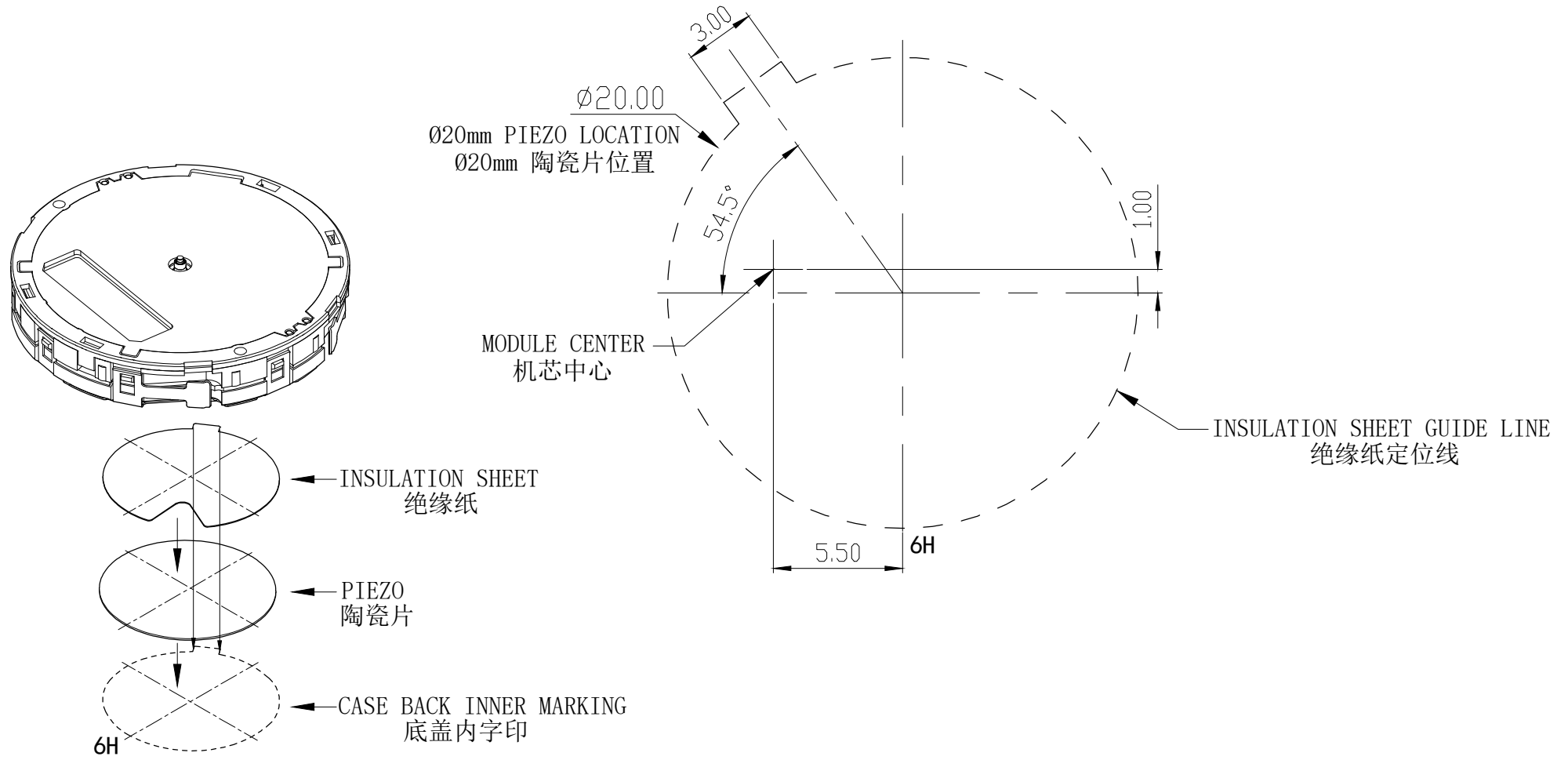

Note:
 Insulation sheet stick on the piezo that are suitable for snap-on back and screw-on back.
 * This module is not suitable for screw-down back.
 绝缘纸贴在陶瓷片上，只适合掀扣式和打螺丝式底盖。
 * 此机芯不适合使用旋入式底盖。

型 号	BJA016	设计	核 对	批 准	视 图
		梁华成	梁华成	Billy	
名 称	CASE BACK INNER MARKING 底盖内字印	2021.07.16	2021.07.16	2021.07.16	第 4 页, 共 4 页 比例: 4 : 1
		绘图单位: mm 普通公差: ±0.10			