

修订		版本	A
项目	描述	日期	
①	外形尺寸公差: ± 0.05 修正为 ± 0.075 普通尺寸公差: ± 0.10 修正为 ± 0.15	2022.12.7	
②	由焊接弹弓改为安装弹弓	2023.02.20	

正式图纸

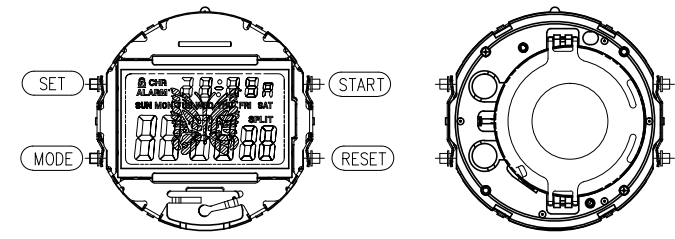
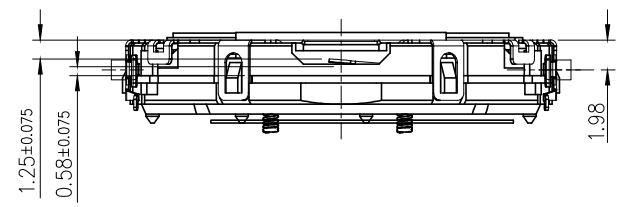
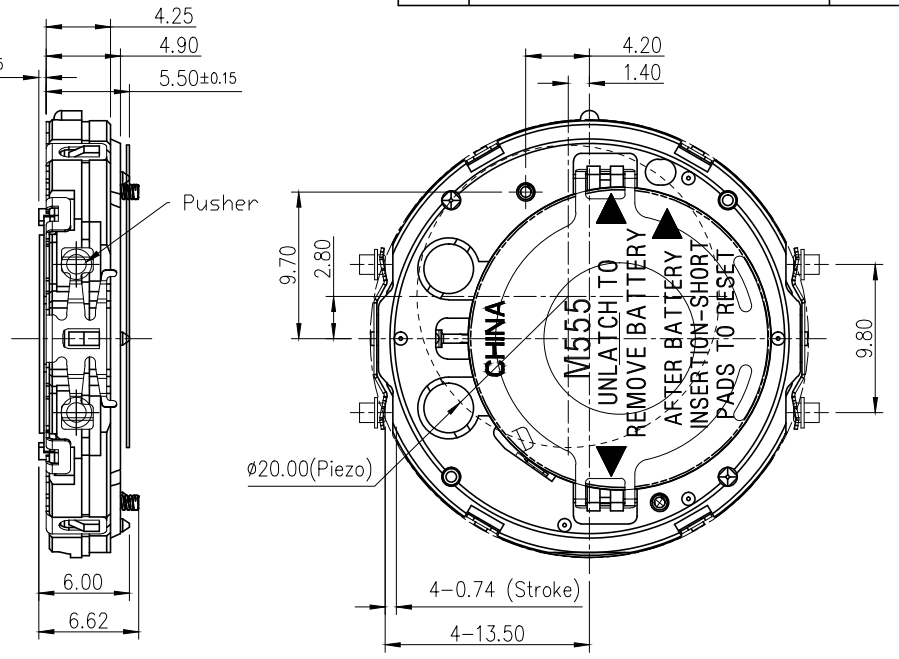
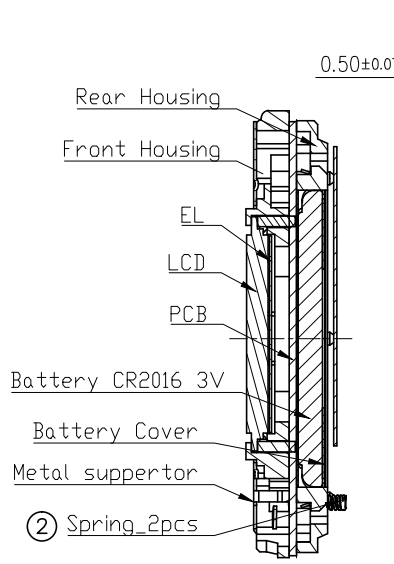
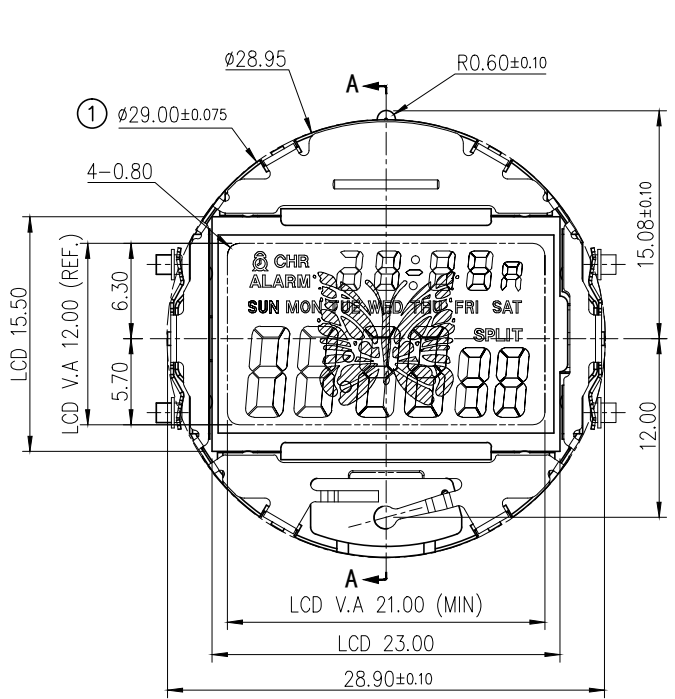

SCALE 1:1

- 说明:
- 机芯尺寸(包含突出): $\text{Ø}29.00 \pm 0.075$
 - 机芯厚度(包含蜂鸣片): 5.50 ± 0.15
 - 建议配壳尺寸(不含字面): $\text{Ø}28.95^{+0.05}_{-0.00} \times 5.50^{+0.05}_{-0.00}$

型号	BJA034	设计	核 对	批 准	视 图
		梁华成	zhaoyide	Billy	
名称	装配图	2023.02.20	2023.02.20	2023.02.20	
结 构	-	第 1 页, 共 1 页		比 例:	2 : 1
绘图单位:	mm	BAO JIE ELECTRONICS (SHEN ZHEN) LIMITED 宝捷时计电子(深圳)有限公司			
普通公差:	± 0.15				