

1. 功能列表

日期 / 时间

- 三组时间
- 时，分，秒显示，12/24小时制
- 日，月及星期显示
- 100年自动日历

倒计时

- 倒计时功能
- 倒计时结束，可设置为停止或重复

百分秒表

- 百分秒表，百分之一秒计时精度
- 可最大计99 lap

喝水提醒

- 喝水提醒倒计时功能
- 倒计时自动重复

闹钟

- 3组闹钟
- 闹钟可设置为日闹钟，周闹钟或者周末闹钟
- 5分钟贪睡模式

背光

- 3秒背光
- Night-Light功能，打开后按任意键可点亮背光

声音及振动

对于任意闹钟及提醒事件，可以设置为仅有声音，仅有振动或同时有振动及声音报警

2 · 显示及按键描述

机芯全显及按键如下：



3. 机芯复位流程（上电，复位键复位或软件复位）

本机复位流程如下：

声音自检 -> 全显，背光亮2秒 -> 马达振动2秒 -> 显示软件版本 -> 正常时间日期显示

-> 复位过程中按 **【MODE】** 键可跳过当前显示内容，直接进入下一个显示内容

-> 同时按 **【SET】**，**【MODE】**，**【START】**，**【STOP/RESET】** 按键4秒，机芯软件复位

4. 模式切换

通过按【MODE】进行功能模式切换，如下：

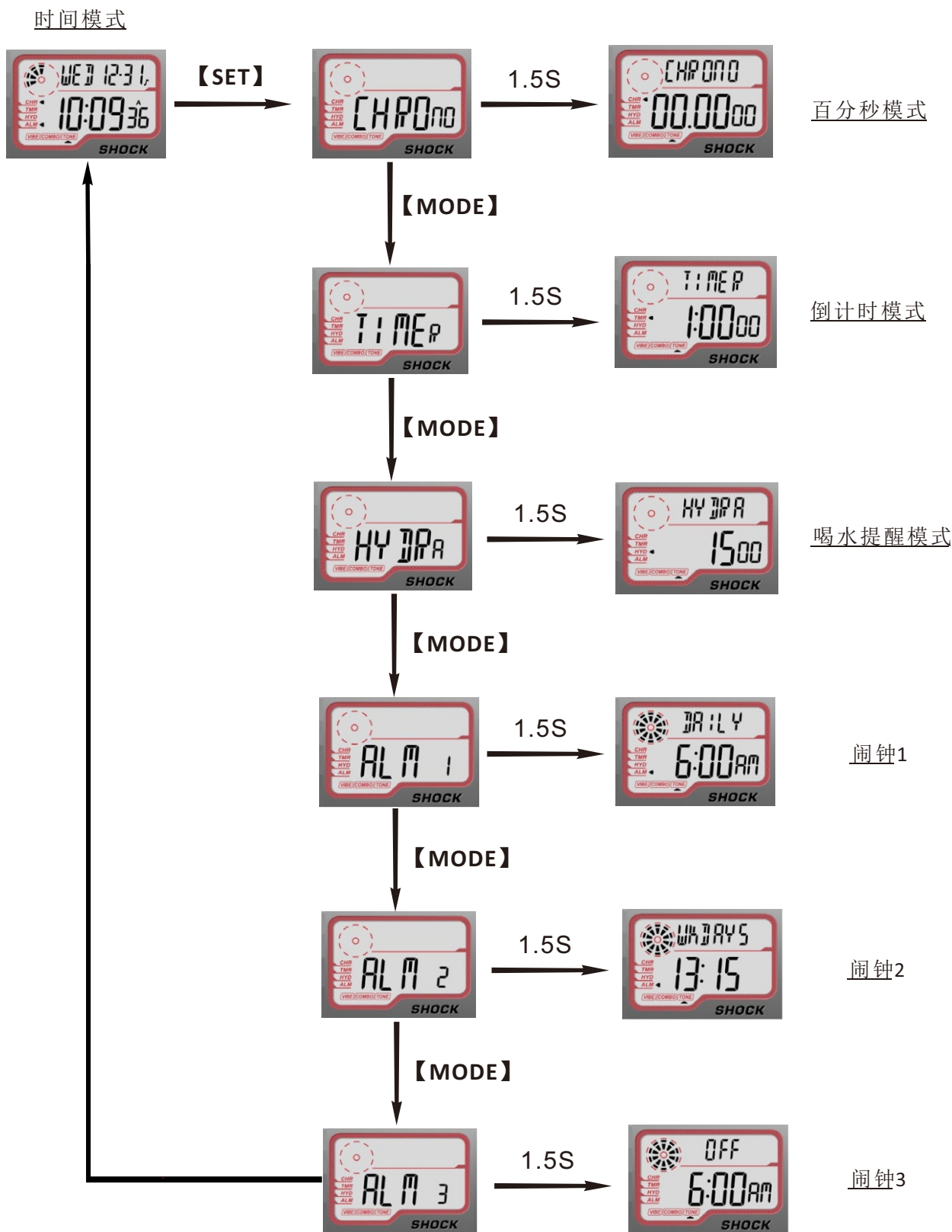

5. 时间模式操作



- 按【MODE】键切换到百分秒模式
- 按【START】键显示另一个时间，1.5秒后退回。长按【START】键切换新时间为当前时间
- 长按【SET】键进入时间日期设置状态，在时间设置状态下，按【START】键加，按【STOP/RESET】键减，连续按【MODE】键改变设置项目，设置顺序为：时→分钟→秒→月→日期→年→小时格式→日期格式→报警提示方式→整点报时开关→按键声开关→百分秒模式显示开关→倒计时模式显示开关→喝水提醒模式显示开关→响闹一模式显示开关→响闹二模式显示开关→响闹三模式显示开关
- 时间日期设置状态下按【SET】键退出设置状态

6. 百分秒模式操作



- 百分秒模式下停留时间不超过3秒，按【MODE】键切换到倒计时功能模式
- 百分秒模式下停留时间超过3秒，按【MODE】键切换回时间日期功能模式
- 在百分秒复位或停止状态下按【START】键开始百分秒计时
- 在百分秒运行状态下按【STOP/RESET】键，百分秒暂停
- 在百分秒运行状态下再次按【START】键，显示当前LAP时间10秒，同时在后台开始下个LAP计时，10秒后自动进入下个LAP时间显示状态。
- 在当前LAP时间短暂显示阶段，按【TOP】键，百分秒暂停，按【START】键立即切换到下个LAP时间显示状态
- 在百分秒暂停状态，长按【TOP】键2秒，百分秒复位
- 按【SET】键进入百分秒显示模式设置状态，在显示模式设置状态下，按【START】或【STOP/RESET】键修改分段时间及总时间的显示位置

7. 倒计时模式操作



- 倒计时模式下停留时间不超过 3 秒，按【MODE】键切换到喝水提醒功能模式
 - 倒计时模式下停留时间超过 3 秒，按【MODE】键切换到时间功能模式
 - 在倒计时复位（预设时间不为零）或者暂停状态下按【START】键开始倒计时运行
 - 在倒计时运行状态下按【STOP/RESET】键，倒计时暂停
 - 在倒计时暂停状态下再按【STOP/RESET】键，倒计时复位
 - 在倒计时暂停或复位状态下长按【SET】键进入倒计时设置状态，在设置状态下，按【START】键加，按【STOP】键减，连续按【MODE】键改变设置项目，设置顺序为 小时→分钟→秒→倒计时结束模式
- 在倒计时设置状态下按【SET】键退出设置

8. 喝水提醒模式操作



- 喝水提醒模式下停留时间不超过 3 秒，按【MODE】键切换到响闹一功能模式
- 喝水提醒模式下停留时间超过 3 秒，按【MODE】键切换到时间功能模式
- 在复位（预设时间不为零）或者暂停状态下按【START】键开始喝水提醒倒计时运行
- 在喝水提醒倒计时运行状态下按【STOP/RESET】键，倒计时暂停
- 在喝水提醒倒计时暂停状态下再按【STOP/RESET】键，倒计时复位
- 在喝水提醒倒计时暂停或复位状态下长按【SET】键进入喝水倒计时设置状态，在设置状态下，按【START】键加，按【STOP】键减，按【MODE】键改变设置项目，设置顺序为 分钟→秒钟，在倒计时设置状态下按【SET】键退出设置

9. 响闹模式操作



- 本机芯包括 3 个响闹，其功能操作基本一致
- 在响闹模式一或二下停留时间不超过 3 秒，按【MODE】键切换到下一个响闹功能模式
- 在响闹模式三下停留时间不超过 3 秒，按【MODE】键切换时间日期模式
- 在响闹模式下停留时间超过 3 秒，按【MODE】键退回到时间日期模式
- 按【START】或【STOP/RESET】键打开或关闭响闹
 长按【SET】键进入响闹设置状态，在设置状态下，按【START】键加，按【STOP】键减，连续按【MODE】键改变设置项目，设置顺序依次为：小时 → 分钟 → 上午/下午（当时间格式设置为 24 小时制时无此设置项） → 响闹类型（日闹钟，工作日闹钟或周末闹钟）

10. 质量标准

- | | |
|-----------------|----------------|
| ➤ 机芯尺寸 | 39.70 x 29.80 |
| ➤ 厚度（带蜂鸣片） | 8.25 |
| ➤ 工作温度 | -10℃~60℃ |
| ➤ 工作电压 | 3.0V |
| ➤ 准确精度 | +/-30 秒 |
| ➤ 电池型号及容量 | CR2032(220mAh) |
| ➤ 静态平均电流 | ≤1.95uA |
| ➤ 响闹平均电流 | ≤8.72mA |
| ➤ EL 发光平均电流 | ≤10.59mA |
| ➤ 马达振动平均电流 | ≤17.4mA |
| ➤ 电池寿命以每年自耗1%计算 | 24 个月 |

（每天灯光亮 3 次，每次亮 3 秒，共亮灯 9 秒；每天响闹 20 秒；每天跑秒 1 小时